

-обслуживание на рабочем трубопроводе при наличии рабочей среды и давления в системе строго запрещено;  
-проведение обслуживания путем периодических осмотров работоспособности задвижки;  
-при техническом освидетельствовании, а также после планового или текущего ремонта задвижки необходимо подвергнуть гидравлическим испытаниям на герметичность затвора по классу А ГОСТ Р 54808-2011.

#### **6. Условия хранения и транспортировки.**

6.1 Задвижка должна храниться в упаковке предприятия-изготовителя согласно условиям 5 по ГОСТ 15150. Воздух в помещении, в котором хранится ТМЦ, не должен содержать коррозионно-активных веществ.

6.2 Транспортирование ТМЦ должно соответствовать условиям хранения 5 по ГОСТ 15150.

#### **7. Утилизация.**

7.1 Утилизация изделия (переплавка, захоронение, перепродажа) производится в порядке, установленном Законами РФ от 04 мая 1999 г. № 96ФЗ "Об охране атмосферного воздуха" (в редакции от 01.01.2015), от 24 июня 1998 г. № 89-ФЗ (в редакции от 01.02.2015г) "Об отходах производства и потребления", от 10 января 2002 № 7-ФЗ «Об охране окружающей среды» (в редакции от 01.01.2015), а также другими российскими и региональными нормами, актами, правилами, распоряжениями и пр., принятыми во исполнение указанных законов.

#### **8. Гарантийные обязательства.**

8.1 Изготовитель гарантирует соответствие товара настоящему паспорту при соблюдении Потребителем условий эксплуатации, транспортировки и хранения. Гарантийные обязательства распространяются на все дефекты, возникшие по вине завода-изготовителя.

8.2 Гарантия не распространяется на дефекты, возникшие в случаях:  
-нарушения паспортных режимов хранения, монтажа, испытания, эксплуатации и обслуживания изделия;  
-наличия следов воздействия веществ, агрессивных к материалам изделия;  
-наличия повреждений, вызванных пожаром, стихией, форс-мажорными обстоятельствами;  
-повреждений, вызванных неправильными действиями потребителя;  
-наличия механических повреждений или следов вмешательства в конструкцию изделия.

**ГАРАНТИЙНЫЙ СРОК —  
1 ГОД С ДАТЫ ПРОДАЖИ**

Количество: \_\_\_\_\_

Дата: \_\_\_\_\_

Подпись: \_\_\_\_\_

МЕСТО ДЛЯ ПЕЧАТИ

# **ПАСПОРТ**

## **ЗАДВИЖКА ЧУГУННАЯ 30ч539р МЗВ ФЛАНЦЕВАЯ С РЕДУКТОРОМ**



Предприятие изготовитель: BOTOU YAXING FLUID EQUIPMENT CO. LTD  
Адрес: NO 4 ROAD OF BOTOU INDUSTRIAL ZONE, CANGZHOU CITY HEBEI  
PROVINCE CHINA  
Продавец: ООО «Сантехкомплект»  
Адрес:142701, Московская область, г. Видное, Белокаменное ш., 1

<b>EAC</b>	Сертификат соответствия: ЕАЭС N RU Д-СН.РА07.В.66343/22
	Выдан испытательной лабораторией "Испытательная лаборатория Общества с ограниченной ответственностью «ПОЛИТЕК Групп»" (аттестат аккредитации № RA.RU.21AI71)
	Срок действия с 25.10.2022 по 24.10.2027

## 1. Назначение и область применения.

1.1. Задвижка чугунная клиновая с обрешиненным клином, невидым шпинделем фланцевая используется на трубопроводах для перекрытия потока рабочей среды.

## 2. Технические данные.

Типовая фигура: 30ч539р  
 Рабочее давление: 1,0 МПа  
 Температура рабочей среды: до +120°C  
 Рабочая среда: вода  
 Тип присоединения: фланцевое  
 Управление: редуктор  
 Класс герметичности по ГОСТ 9544-2015: А

Таблица №1. Конструкция и спецификация материалов задвижки (Рис.1).

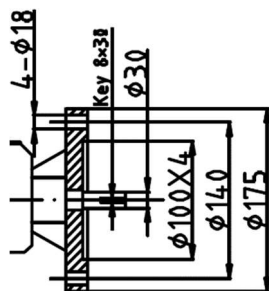
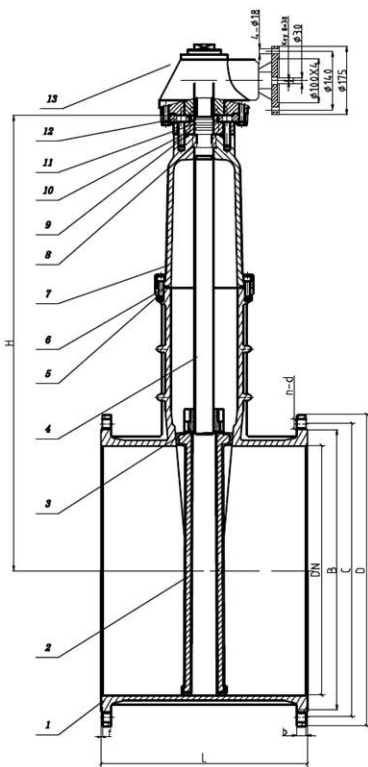

№	Наименование	Материал
1	Корпус	Ковкий чугун
2	Клин	Ковкий чугун+EPDM
3	Гайка штока	Латунь
4	Шток	Нерж. сталь
5	Болты	Сталь
6	Прокладка	EPDM
7	Крышка	Ковкий чугун
8	Фиксирующее кольцо	Латунь
9	Кольцевое уплотнение	EPDM
10	Манжета	Ковкий чугун
11	Кольцевое уплотнение	EPDM
12	Болты	Сталь
13	Редуктор	Ковкий чугун

Рис.1

Таблица №2. Габаритные и присоединительные размеры задвижки, крутящий момент и передаточное число редуктора.

DN	PN	H, мм	L, мм	D, мм	C, мм	B, мм	n/ød	b-f, мм	Кр. момент на штоке/ кол-во оборотов	Кр. момент на редукторе/ кол-во оборотов	Передаточное число редуктора
1000	1,0 МПа	1850	550	1230	1160	1112	28/ø37	40-5	550 Нхм/ 50	162 Нхм/ 260	5.2:1

## 3. Устройство и принцип работы.

- Задвижка состоит из корпуса, крышки и устройства для закрытия и открытия прохода рабочей среды через корпус.
- Отпирание и запираение задвижки производится путем передачи крутящего момента от маховика к затвору через шток. Задвижка Ду1000 оборудована редуктором.
- Направление рабочей среды – любое.
- Установочное положение любое – кроме, редуктором вниз.

## 4. Монтаж и эксплуатация.

- Монтаж должен быть осуществлен в месте, обеспечивающем беспрепятственный доступ к изделию для текущего или планового ремонта и обслуживания.
- Работы, выполняемые перед монтажом задвижки на трубопровод:
  - проверка комплекта поставки (изделие без документации к монтажу не допускается);
  - осмотр задвижки на предмет механических повреждений;
  - осмотр внутренних элементов задвижки на предмет засорений либо механических повреждений;
  - проверка работоспособности путем открытия и закрытия затвора;
  - проведение расконсервационных мероприятий согласно ГОСТ9.014-78;
  - проверка работоспособности путем открытия и закрытия затвора;
- Действия при монтаже:
  - тщательная промывка трубопровода;
  - осуществление надежного крепежа задвижки стропильными приспособлениями (стропильный механизм не снимается до окончания полной установки задвижки;
  - правильная установка прокладок;
  - установка задвижек должна полностью исключать перекосы и натяжения (запрещается устранять перекосы фланцев за счет подтяжки крепежных деталей и деформации фланцев арматуры);
  - предусмотреть опоры, исключая воздействие массы трубопровода на задвижку;
  - по окончании установки проверить герметичность затвора и обтяжку болтов фланцев;
  - при необходимости произвести подтяжку затвора при помощи рычага.

## 5. Техническое обслуживание.

5.1. Во время эксплуатации задвижек необходимо проводить обслуживание, во время которого необходимо соблюдать следующие условия: